



Corrugated Board

Cartone ondulato



SINCE
'74

RE-SOLVING

IF YOU WANT TO FIND ALL THIS IN ONE BRAND NAME ONLY, ASK AND ASK AGAIN. THE ANSWER WILL ALWAYS BE: RE.

SE VUOI TROVARE TUTTO IN UN NOME SOLO, CHIEDI E RICHIEDI. IN MOLTI TI DIRANNO: RE.

CARDBOARD MISSION

Our range of products, includes a series of equipment that is perfect for corrugators and offers a guarantee of quality for the corrugated board production process: automatic webguiding systems, web tension controllers and reel braking and locking systems. When it comes to improving quality and increasing productivity by heightening production speeds and reducing rejects, we are your trusted partner.

ONE COMPANY...1000 SOLUTIONS!

MISSIONE CARTONE

La nostra gamma prodotti comprende una serie di equipaggiamenti specifici per i corrugatori, che vi garantiranno elevata qualità nel processo di produzione del cartone ondulato: dai sistemi per la guida automatica dei vari layers, ai sistemi di controllo della tensione del nastro, alla frenatura delle bobine e al loro bloccaggio.

Siamo il vostro partner di fiducia per migliorare qualità e produttività attraverso aumento della velocità di produzione e riduzione degli scarti.

ONE COMPANY...1000 SOLUTIONS!

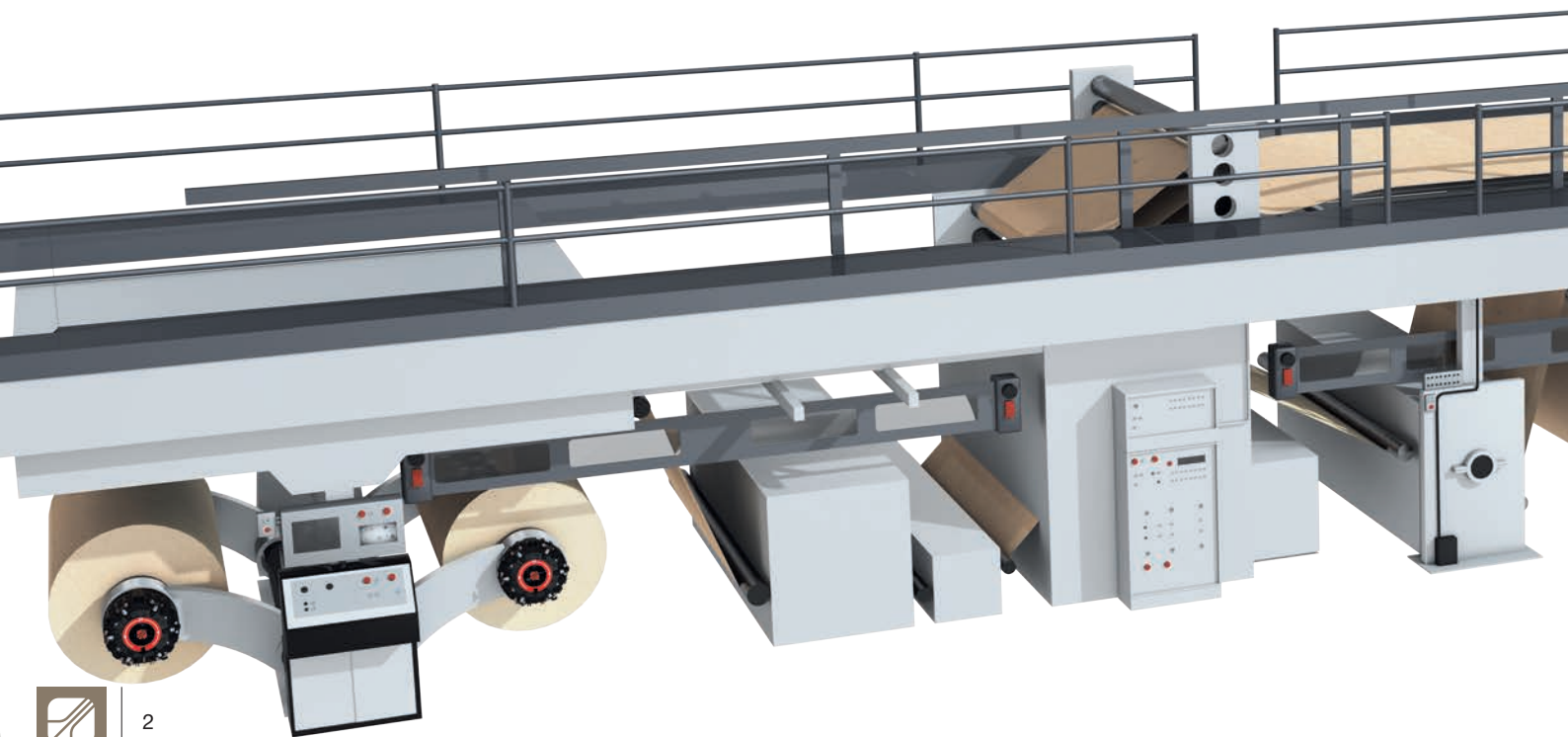



BRAKES FRENI

Tensioning the cardboard correctly is essential when seeking to reduce wastes and avoid continuous downtimes during the production process and reel changeovers. COMBIFLEX HP and EXtreme pneumatic brakes offer constant, precise braking and elevated, high-speed unwinding torques.

Per ridurre gli scarti ed evitare interruzioni durante il processo e il cambio bobina è necessario mantenere precisa e costante la tensione della carta durante lo svolgimento. I freni pneumatici COMBIFLEX HP e EXtreme offrono una frenatura costante e precisa e coppie elevate ad alte velocità di svolgimento.



MECHANICAL CHUCKS TESTATE MECCANICHE

A good fixing to the reel core is the first step to improve the quality and to reduce wastes: the axial thrust mechanical chucks with keys TM and the ROTOG RIP rotating chucks, both available in mono and bi-diameter versions, and also the new Rotospring are the ideal solutions for reels of all weights and dimensions.

Un buon fissaggio della bobina è il primo passo verso la qualità e la riduzione degli scarti: le testate a chiavette con spinta assiale TM e quelle a rotazione ROTOG RIP, mono e bidiametrali, oltre alla nuova Rotospring, sono le soluzioni ideali per bobine di ogni peso e grandezza.



LOAD CELLS CELLE DI CARICO

To achieve optimum quality cardboard, it is essential to constantly tension the card during unwinding and the covers before the final joining phase. In our wide range of load cells you will find the best solution even for older systems.

Una tensione costante sia della carta in fase di svolgimento sia delle copertine prima del loro accoppiamento finale, è indispensabile per ottenere un prodotto di qualità. Nell'ampia gamma di celle Re troverete la soluzione migliore anche per gli impianti più datati.



TENSION CONTROLLERS REGOLATORI DI TENSIONE

Versatility, reliability and performance are the main features that best identify the tension controllers that we have been designing and manufacturing for over 30 years. The regulation of paper and cardboard tension is essential and we can provide it in very compact dimensions and with an outstanding ease of use.

Versatilità, affidabilità e performance sono le 3 caratteristiche che meglio identificano i regolatori di tensione che sviluppiamo da oltre 30 anni. La regolazione della tensione della carta e del cartone è essenziale e noi ve la offriamo in ingombri ridottissimi e con un'eccezionale semplicità di utilizzo.



WEB GUIDING SYSTEM SISTEMI GUIDANASTRO

Specifically designed for the production of corrugated board, the ReCORR webguiding system guides the covers up to the final joining phase, thereby allowing you to reduce trimming thicknesses and save enormous quantities of card and money in exchange for superior quality and an efficient use of materials.

Il guidanastro ReCORR sviluppato appositamente per i corrugatori, guida le copertine prima del loro accoppiamento finale, permettendovi di ridurre il rifilo finale e risparmiando così enormi quantità di carta e di denaro, in cambio di una qualità elevata e un utilizzo efficiente del materiale.

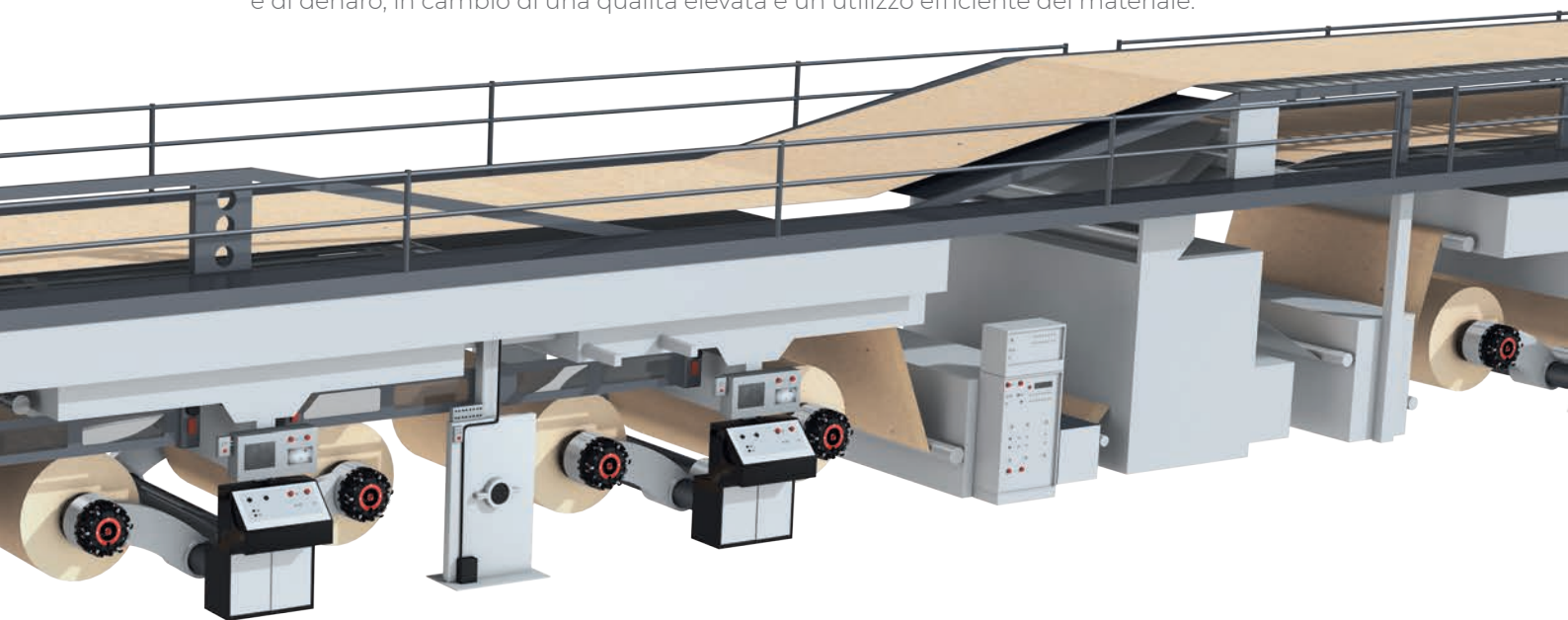



COMBIFLEX CX HP

Combiflex brakes are the unique and original pneumatic brakes used by major machine manufacturers the world over. These brakes are the most compact solution on the market and feature high torques and heat dissipation, minimum maintenance, safety and respect for the environment.

COMBIFLEX CX HP

I freni Combiflex, gli unici ed originali freni pneumatici, sono utilizzati dai più importanti costruttori di macchine in tutto il mondo. Rappresentano la soluzione più compatta ed offrono elevate coppie e potenze dissipabili, manutenzione minima, sicurezza e rispetto per l'ambiente.

EXTREME XT10

Extreme is our new pneumatic brake, COMPLETELY PATENTED.

Compact, environmentally friendly and offering a 7 year guarantee on the brake pads, a torque value of 1500 Nm and 6kW of dissipated heat are just some of the advantages of the new Extreme brake.

EXTREME XT10

Extreme è il nuovo freno pneumatico, COMPLETAMENTE BREVETTATO.

Fino a 7 anni di vita delle pastiglie, compattezza, 1500 Nm di coppia disponibile, 6 kW di potenza dissipabile e rispetto per l'ambiente sono solo alcune caratteristiche del nuovo freno Extreme.

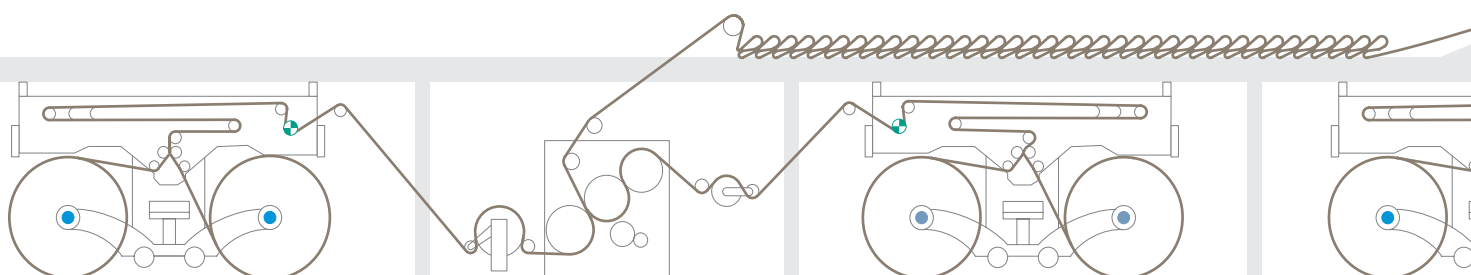



CHUCKS

ROTSRING

Rotospring core chuck guarantees a perfect grip on the cores, an exact reel centering and a perfect braking torque transmission, solving problems of paper waste. Rotospring is also equipped with a special spring system which automatically ejects the core in complete safety for the operator.

ROTSRING

Rotospring garantisce un perfetto grip sulle anime, un centraggio accurato delle bobine e una precisa trasmissione della coppia frenante risolvendo i problemi di spreco di carta. Rotospring è inoltre dotata di uno speciale sistema a molle che assicura l'espulsione dell'anima in totale sicurezza per l'operatore.

TM/A - TM/B mechanical chucks

The TM axial thrust mechanical chucks with keys provide the best quality to price ratio and guarantee substantial grip on the cores of the paper reels. The TM series is available both in mono-diametral TM/A and bi-diametral TM/B versions.

testate meccaniche TM/A - TM/B

Le testate meccaniche della serie TM a spinta assiale con chiavette sono il miglior compromesso qualità-prezzo. Disponibili in versione mono e bidiametrale, garantiscono un elevato grip per il serraggio delle bobine di carta.

ROTOGRIP mechanical chucks

The Rotogrip mechanical chucks ensure maximum control of the reel without any damage to the cardboard cores. They use the movement of the reel to expand the sector elements in order to block and automatically centre the core of the paper reel.

testate meccaniche ROTOGRIP

Le testate meccaniche Rotogrip garantiscono il massimo controllo della bobina senza alcun danneggiamento delle anime in cartone. Sfruttano il movimento della bobina per far espandere i tegoli della bussola bloccando e centrando automaticamente la bobina.

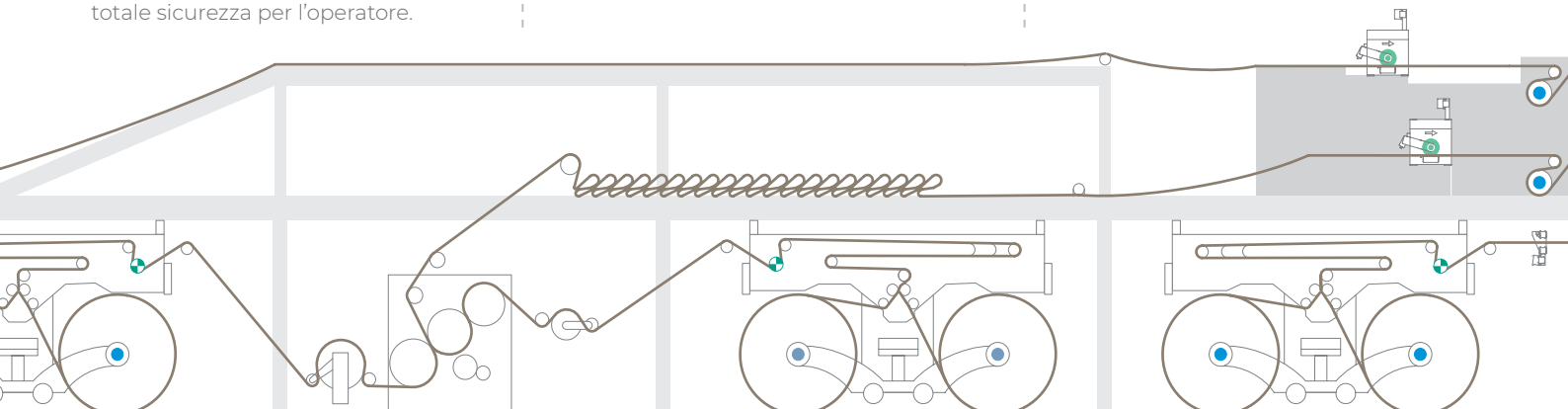



WEB GUIDING SYSTEM

RECORR

The ReCorr web guide system, installed on the exit of the web bridge of corrugated board machinery, control the positioning of the material avoiding the collision with the lateral guides and reducing the final trimming. The result is an increase in productivity and product's quality.

The system is made up of a motorised guide group with a stepping motor, two FISH-EYE wide angle reading sensors and a box containing the MWG.10 tension controller to set up and control parameters during operation. ReCorr can be supplied both for single wave control and in a MASTER and SLAVE configuration, able to ensure a precise alignment of the waves with the layer.

RECORR

Il sistema di guida del nastro ReCorr, installato all'uscita del ponte negli impianti di cartone ondulato, è in grado di controllare il posizionamento dei layers evitandone l'impatto con le guide laterali e, soprattutto, riducendo il rifilo finale. Questo si traduce in un aumento della produttività e della qualità del prodotto e riduzione degli scarti.

Il sistema è composto da un gruppo di guida motorizzato con motore passo-passo, da due sensori Fisheye ad ampia banda di lettura e da un box contenente il regolatore MWG.10 con cui impostare il set up iniziale e controllare i parametri durante il funzionamento. ReCorr può essere fornito sia per il controllo singolo dell'onda, sia in configurazione MASTER e SLAVE per un preciso allineamento delle onde con la copertina.

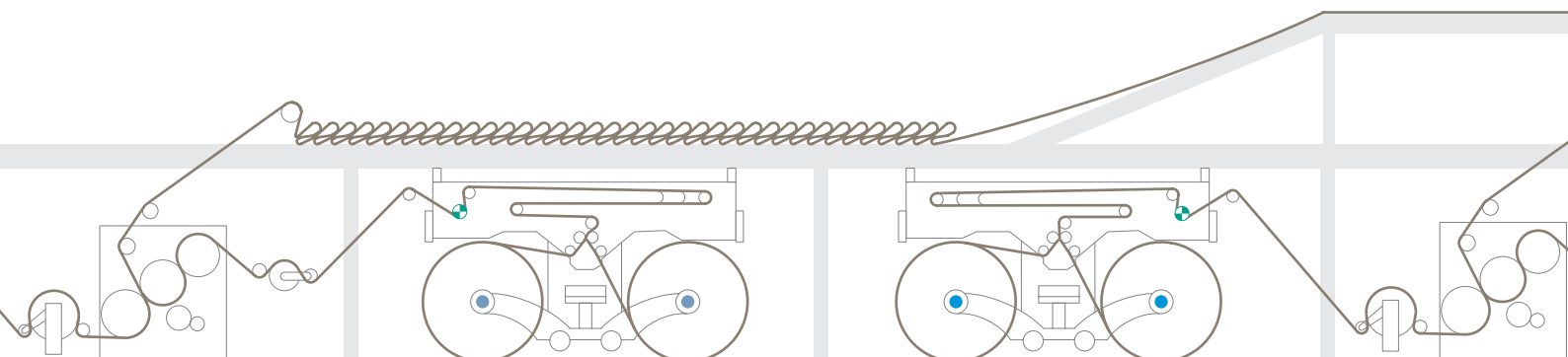

UILDING

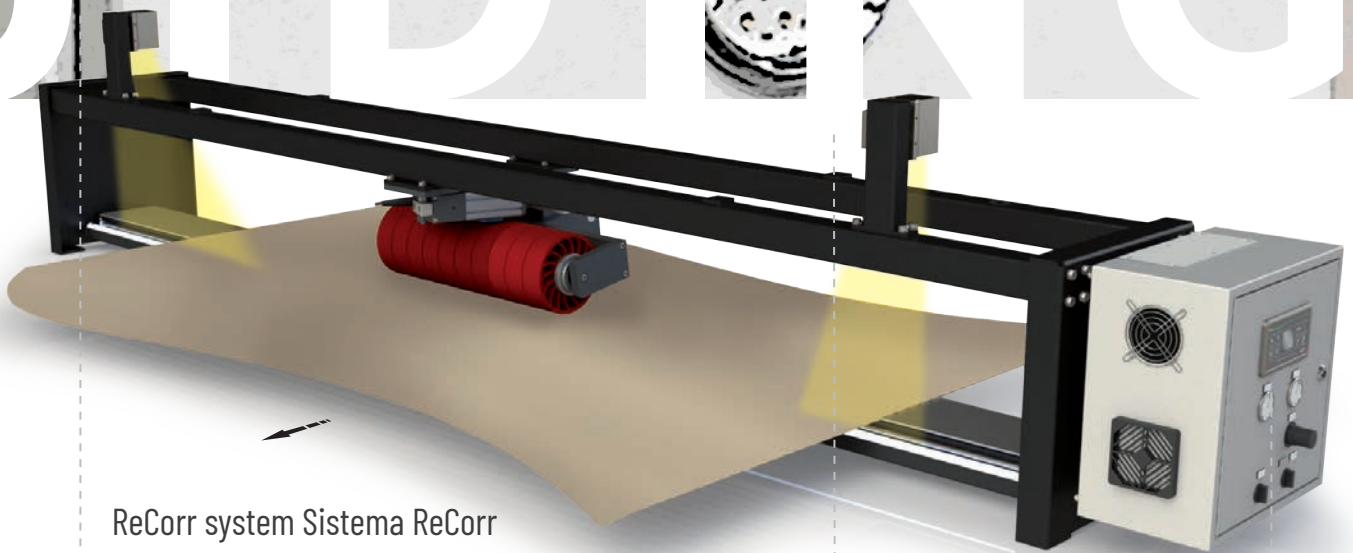

ReCorr system Sistema ReCorr



FISH-EYE



MWG.10

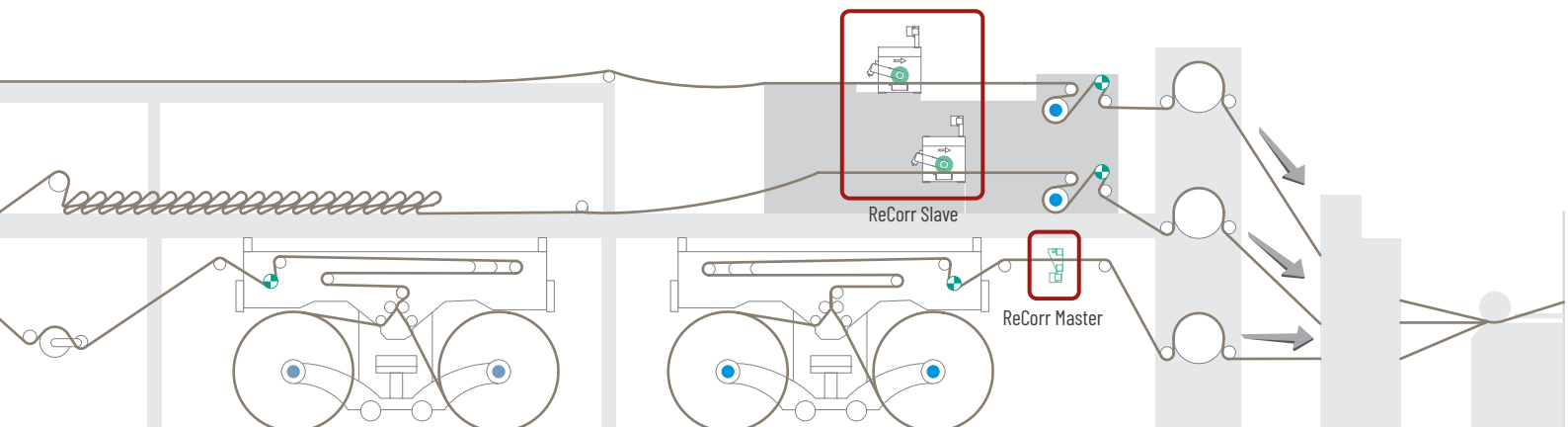



TENSION CONTROL RETENS
REGOLATORE DI TENSIONE RETENS

TENSION CONTROL

RETENS

Constant and precise check of the tension on the material before joining of the layers is essential to reduce wastes and avoid continuous downtimes during the cardboard machining process. The ReTens is a complete system that, put at bridge outfeed, precisely control the material tension. It is made up by a T-one tension controller, CF flange load cells or CK shaft through load cells and a pneumatic brake.

The operator can set the ideal tension easily by entering it on the T-One controller keypad built into the EP 25 electro-pneumatic panel.

RETENS

Controllare costantemente e con precisione la tensione del materiale prima dell'accoppiamento dei layers è indispensabile per ridurre gli scarti ed evitare continue interruzioni durante il processo di lavorazione del cartone. Il sistema ReTens installato all'uscita del ponte, permette di controllare con precisione la tensione di tutti i layers. Retens è un sistema completo di un controllo di tensione T-one, celle di carico a flangia CF o a foro passante CK e un freno pneumatico.

La tensione ideale viene impostata dall'operatore in modo semplice sulla tastiera del controllo T-One, integrato nel quadro elettropneumatico EP 25.

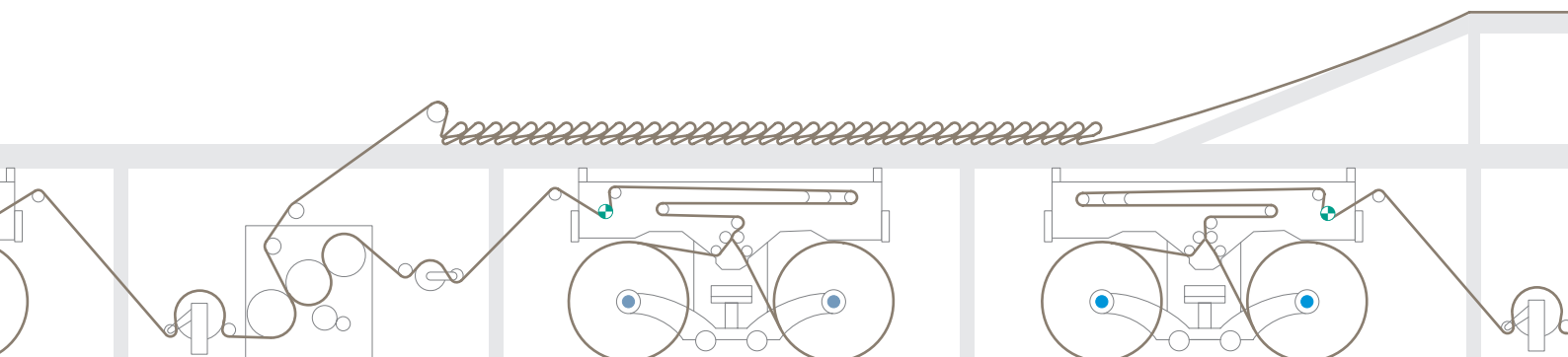

CONTROL

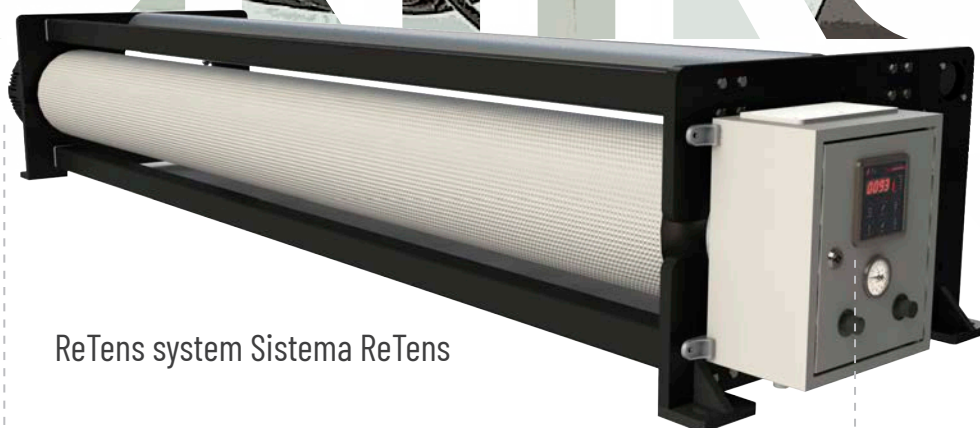

ReTens system Sistema ReTens

COMBIFLEX CX



EP.46



CK.125

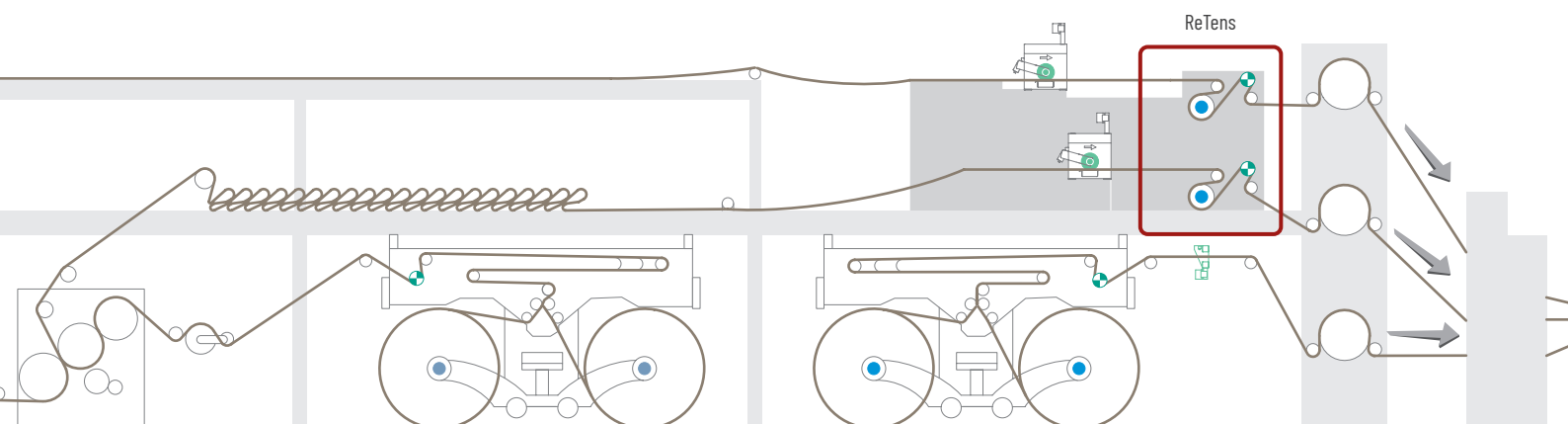



US.3



T-ONE



CF.120

RESPLICER

The first step in the cardboard production process is inside the splicer, good operating of this phase is essential to avoid material breaks and consequent downtimes. Thanks to our T-one tension controller, equipped with its own software, CF or CK load cells and ultrasonic sensor US.3 for reel diameter reading, you will achieve a precise and reliable splicing even at high splicing speeds.

RESPLICER

La prima fase nel processo di produzione del cartone ondulato avviene all'interno della giuntatrice, il suo buon funzionamento è quindi fondamentale per evitare rotture del materiale e conseguenti fermi macchina. Grazie al controllo di tensione T-one, dotato di un software dedicato, alle nostre celle di carico CF o CK e al lettore di diametro a ultrasuoni US.3 avrete una giunta precisa anche a velocità elevate.

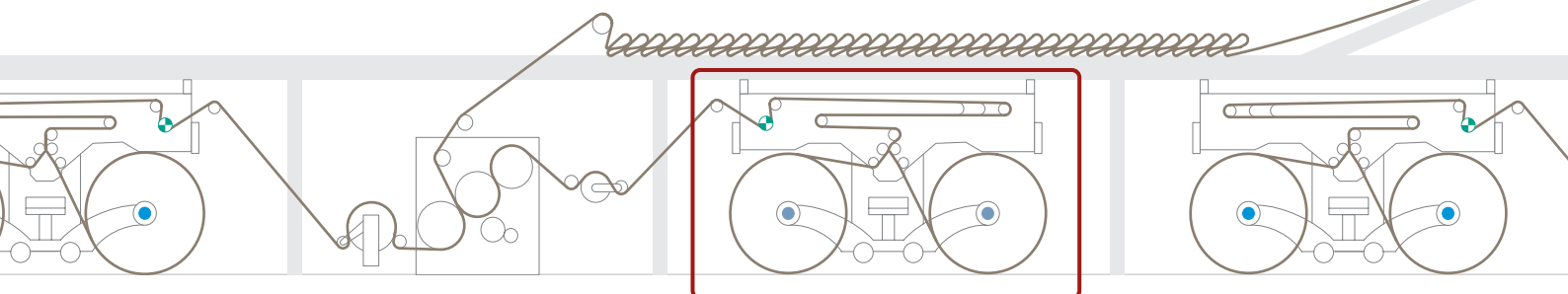
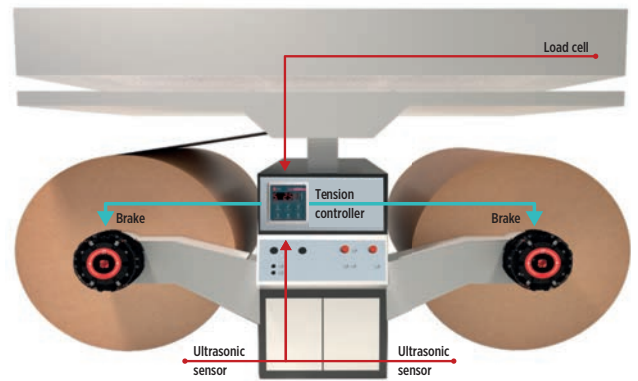



SINCE
'74

RE-SOLVING

MACHINING LAMINATES REQUIRES AUTOMATED PROCESSES, AND AUTOMATION REQUIRES A RANGE OF EQUIPMENT DESIGNED TO OPTIMISE PRODUCTION AND REDUCE TIMES, COSTS AND THE RISK OF ERROR. IF YOU WANT TO FIND ALL THIS IN ONE BRAND NAME ONLY, ASK AND ASK AGAIN. THE ANSWER WILL ALWAYS BE: **RE**.

LA LAVORAZIONE DEI LAMINATI RICHIEDE PROCESSI AUTOMATIZZATI. L'AUTOMAZIONE RICHIEDE EQUIPAGGIAMENTI DIVERSI, TUTTI MIRATI A OTTIMIZZARE LA PRODUZIONE, RIDUCENDO TEMPI, COSTI E RISCHI DI ERRORE. SE VUOI TROVARE TUTTO IN UN NOME SOLO, CHIEDI E RICHIEDI. IN MOLTI TI DIRANNO: **RE**.



Corrugated Board

Cartone ondulato



www.re-spa.com



Registered office
Viale E. Caldara, 40
20122 Milano Italy

Headquarters
Via Firenze, 3
20041 Bussero (MI) Italy

T +39 02 952 430 200
F +39 02 950 389 86
E info@re-spa.com

